

(FR)
DESHUMIDIFICATEUR

PURLINE

PLC3000



MANUEL D'UTILISATION

Veuillez lire ce manuel avec attention avant la mise en marche de l'appareil et le conserver pour une future utilisation.

Site web : www.purline.com

Merci de nous avoir fait confiance en achetant ce déshumidificateur PURLINE.

Généralités :

Le déshumidificateur PLC3000 est géré par carte électronique, il suffit de sélectionner le taux d'humidité souhaité entre 90% et 30% et le déshumidificateur gère automatiquement le % d'hygrométrie de l'air ambiant.

Il est particulièrement conseillé pour les grands espaces, les industries, les entrepôts, les sous-sols, les archives, les laboratoires, les piscines, les travaux du bâtiments, location, etc....

Dégivrage :

Lorsque la température ambiante se situe entre 5° et 18°C alors que l'appareil fonctionne, la surface de l'évaporateur peut se couvrir de givre. Le dégivrage – de type réversible à Gaz Chaud- se déclenche alors automatiquement, grâce à un capteur qui en informe la carte électronique. Une fois le dégivrage achevé, le déshumidificateur reprendra son cours normal de fonctionnement. L'appareil peut ainsi fonctionner dans des températures ambiantes relativement basses.

Règles de sécurité :

Merci de lire attentivement ces règles de sécurité avant de manipuler l'appareil.

- Assurez-vous que l'alimentation soit conforme à l'étiquette signalétique située au dos de l'appareil soit 220-240V/50Hz avant de mettre en marche l'appareil. Une mise à la

terre conforme et en parfait état est obligatoire.

- Ne pas éteindre l'appareil en tirant sur les fils.
- Ne pas uniquement brancher ou débrancher la prise électrique pour allumer ou éteindre l'appareil, utiliser le bouton ON/OFF.
- Déplacer l'appareil avec beaucoup de précaution.
- Ne pas tordre les fils.
- Ne pas mettre vos doigts dans les grilles de l'appareil ni y introduire des objets.
- Tenir les enfants éloignés de l'appareil, il est interdit de monter sur l'appareil, de poser des objets dessus ou de s'y mettre debout.
- Toujours débrancher le cordon électrique avant de commencer toutes opérations sur l'appareil (maintenance ou nettoyage).

Note : Nous vous suggérons de faire exécuter toutes opérations de maintenance par un technicien qualifié.

- Ne pas utiliser l'appareil dans un espace trop restreint et hermétique.
- Merci de conserver ce manuel dans un endroit sûr.
- Ne pas utiliser de rallonge électrique ou de multiprises.
- Ne pas utiliser l'appareil au soleil, sous la pluie, au vent. L'appareil est fait uniquement pour une utilisation intérieure.
- Ne pas utiliser l'appareil dans une salle remplie de poussière ou en présence de gaz corrosif.

- Ne pas utiliser l'appareil près de l'eau.

Emplacement de l'appareil :

1. L'appareil doit être installé sur une surface plane. Il faut laisser au moins un mètre d'espace, libre de tout gros objet, autour du déshumidificateur.
2. L'appareil doit être placé loin de toute source de chaleur ou d'un gaz inflammable.
3. L'eau drainée peut-être évacuée directement dans un récipient ou bien à l'extérieur de la pièce à l'aide d'un tuyau de drainage. Ce déshumidificateur est équipé d'une pompe de relevage efficace jusqu'à 4 mètres de hauteur.
4. Il est préférable de ne pas installer le déshumidificateur dans un endroit très pollué ou très empoussiéré.

Source d'électricité :

1. Suivre strictement les indications de ce manuel
2. L'appareil doit être branché sur une fiche secteur avec mise à la terre en bon état de marche.
3. Placer l'appareil à proximité d'une prise de courant.
4. L'appareil doit être installé selon les normes électriques locales.
5. La fiche électrique doit être branchée sur un circuit équipé d'un fusible de 15A.

ATTENTION :

Si le cordon électrique est endommagé, celui-ci doit être remplacé par une personne qualifiée, le fabricant ou son représentant, pour éviter tout danger.

Note :

- 1) Quand vous déplacez l'appareil, ne pas le pencher de plus de 45° afin de ne pas endommager le compresseur.
- 2) L'appareil fonctionne à des températures de 5° à 32°C.
- 3) En mode déshumidification, la température de la pièce peut augmenter de 1° à 3°C, ceci est dû à la chaleur du moteur du compresseur et c'est normal.
- 4) Les entrées et sorties d'air doivent être placées au moins à 10 cm des murs.
- 5) Il faut s'adresser à des professionnels qualifiés pour installer l'appareil.
- 6) L'inclinaison du sol où est installé l'appareil ne doit pas excéder 10°.

ATTENTION : Cet appareil ne convient pas pour une utilisation marine. L'environnement de l'appareil ne doit pas être pollué par des gaz caustiques.

Introduction :

MODELE	PLC3000
Capacité de déshumidification	80 L/DAY
Voltage/Fréquence	220-240V/50Hz
Puissance requise	1120 Watts
Niveau sonore	53 Dba
Charge réfrigérant	R407C / 780 g
Dimensions	550X550X920(mm)
Poids net	58 Kg

Croquis

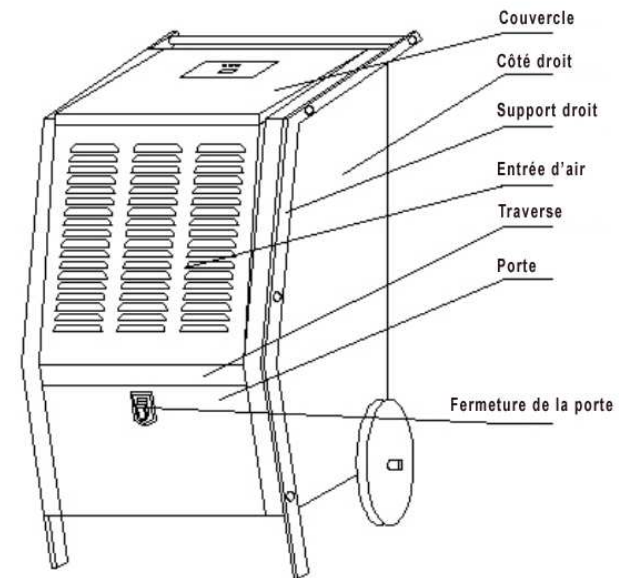

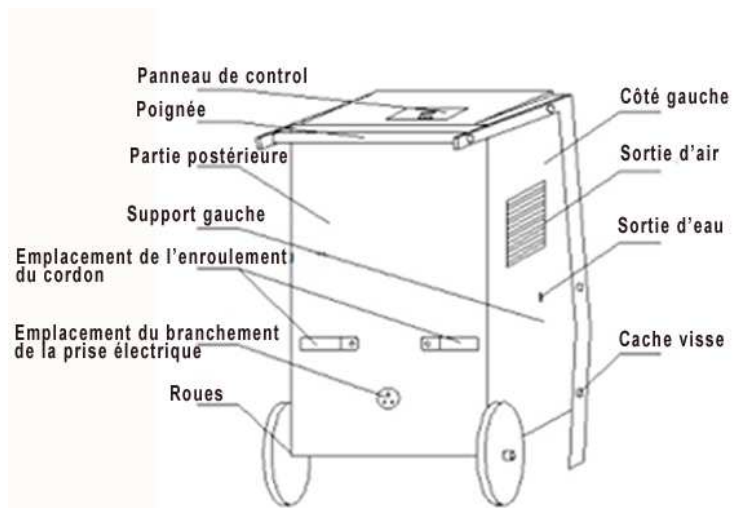

Mode de fonctionnement

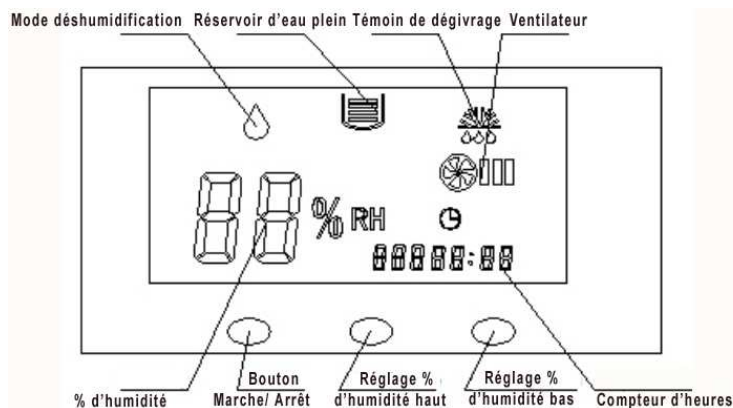

Explication des touches

- 1) « ON/OFF » : Cette touche indique le bouton de marche ou d'arrêt de l'appareil.
- 2) « Humidity up » et « Humidity down » : En appuyant une fois (rapidement) sur une de ces touches, le point de consigne s'élève ou s'abaisse de 1%. En restant appuyé pendant une seconde et demie, les points de consigne défilent à la vitesse de 5 points par seconde.

Mise en marche de l'appareil :

- 1) Brancher l'appareil. Il émet un son
- 2) Appuyer sur la touche « ON/OFF », le témoin lumineux s'allume et l'afficheur d'humidité relative indique le point de consigne d'humidité précédemment établi. Le taux d'humidité initialement prescrit est de 60%, 3 secondes plus tard, l'écran affiche l'humidité ambiante.
- 3) Appuyer sur la touche « humidity up » ou « humidity down » pour prescrire le point de consigne désiré. Si l'humidité relative ambiante est inférieure de 5% au taux ambiant, l'appareil se met en marche ; Si l'humidité relative ambiante est supérieure de 3% au taux ambiant, l'appareil s'arrête de fonctionner.
- 4) Si le point de consigne est inférieur à 30%, l'appareil continue à déshumidifier et l'afficheur indique « CO ».

Arrêt de l'appareil :

Lorsque l'appareil fonctionne, appuyer sur « ON/OFF », l'appareil s'arrête et les témoins lumineux s'éteignent.

Attention :

- 1) Quand le point de consigne est plus élevé que l'humidité ambiante, l'appareil ne fonctionne pas.
- 2) En mode déshumidification, quand le compresseur est actif et que le ventilateur tourne, ceux-ci doivent fonctionner pendant au moins 3 minutes. Il est interdit de redémarrer le compresseur à nouveau pendant les 3 minutes suivant un arrêt.
- 3) En cas de fonctionnement dans un local à température peu élevée, l'appareil détecte automatiquement la mise en marche du dégivrage. En mode dégivrage, le témoin lumineux s'allume, le ventilateur continue de fonctionner, mais le compresseur s'arrête automatiquement.
- 4) En appuyant sur la touche « memory », l'enregistreur interne détecte l'humidité ambiante, même si l'appareil est éteint et mémorise le dernier réglage de l'appareil. Si l'appareil est éteint entre-temps alors que le témoin « memory » est allumé, ceci permettra de retrouver le même réglage lors

du rallumage de l'appareil sans avoir l'obligation de le régler à nouveau.

- 5) L'afficheur indique l'humidité de 30% à 90%
- 6) Débrancher l'appareil complètement s'il reste inutilisé un long moment.
- 7) Il faut appuyer sur les différentes touches avec ménagement de manière à ne pas les abîmer.
- 8) Le nettoyage du déshumidificateur doit être fait avec précaution car le capteur d'humidité est très fragile. Il faut le faire réparer ou remplacer s'il ne fonctionne plus.

Entretien de l'appareil

Eteindre l'appareil, puis le débrancher avant de procéder au nettoyage.

A cause de l'accumulation de poussières, la grille d'air doit être nettoyée régulièrement, au moins une fois par mois. Si cela est nécessaire il faudra le nettoyer une fois par semaine ou plus souvent. Ceci est indispensable au bon fonctionnement du déshumidificateur.

Nettoyage du filtre à air.

On peut soit utiliser un aspirateur (avec grande précaution), soit plonger le filtre à air dans de l'eau

tiède à environ 40° avec un détergent non abrasif et le nettoyer à l'aide d'une éponge. Bien le rincer.

Attention :

- Pour éviter toute déformation, le filtre à air ne doit jamais être exposé à une source de chaleur. Ne jamais le faire sécher au soleil.
- Avant de rebrancher l'appareil, bien remettre le filtre à air à sa place et revisser la grille frontale.

Note : Afin de préserver plus longtemps le filtre à air, le conserver dans un sac plastique si l'appareil reste inutilisé un long moment.

Petit guide en cas de problèmes :

Problèmes	Analyse	Solutions
L'appareil ne se met pas en marche	1. Panne de courant 2. Le fusible a sauté 3. Appareil mal branché	1. Remplacer le fusible 2. Brancher l'appareil avec soin
L'appareil ne déshumidifie pas	1. Le filtre est sale 2. Les entrées et sorties d'air sont obstruées	1. Nettoyer le filtre 2. Déboucher les entrées et sorties d'air
Fuite d'eau	1. L'appareil est incliné. 2. Le drain est obstrué	1. Redresser l'appareil 2. Nettoyer le drain

Le témoin lumineux clignote	Capteur de température en disfonctionnement	Il faut le remplacer
Le dégivrage ne se fait pas	Capteur de température desserré	Replacer le capteur de température
Bruit spécial	Appareil instable	Mettre en position stable
Affichage E1	Capteur d'hygrométrie mal positionné ou défectueux	Contrôler composant ou positionnement
Affichage E2	Capteur de dégivrage mal positionné ou défectueux	Contrôler composant ou positionnement

Si la panne perdure, veuillez prendre contact avec votre revendeur ou service technique. Lorsque le déshumidificateur se met en route ou s'arrête, le cycle de réfrigération provoque un bruit particulier. Ce bruit est normal. Il est également normal que l'air venant de la sortie d'air soit chaud.

Indicateur de défaut :

La machine peut identifier certains dysfonctionnements d'elle-même, dans ce cas là, le message suivant apparaîtra sur l'écran :

Affichage dysfonctionnements	Problème
E3	Capteur d'humidité

	défectueux
E4	Réservoir d'eau plein
E5	Enrouleur tuyau défectueux

GARANTIE :

1 an à partir de la date d'achat.

Pour se prévaloir de la garantie prière d'apporter l'appareil ou de l'expédier PORT PAYE à votre revendeur, accompagné de la preuve d'achat indiquant la date de cet achat.



Enlèvement des appareils ménagers usagés

La directive Européenne 2002/96/EC sur les Déchets des Equipements Electriques et Electroniques (DEEE), exige que les appareils ménagers usagés ne soient pas jetés dans le flux normal des déchets municipaux. Les appareils usagés doivent être collectés séparément afin d'optimiser le taux de récupération et le recyclage des matériaux qui les composent et réduire l'impact sur la santé humaine et l'environnement.

Le symbole de la « poubelle barrée » est apposé sur tous les produits pour rappeler les obligations de la collecte séparée. Les consommateurs devront contacter les autorités locales ou leur revendeur concernant la démarche à suivre pour l'enlèvement de leur appareil.