



**OPERATING INSTRUCTIONS • ISTRUZIONI D'USO
NOTICE D'UTILISATION • BEDIENUNGSANLEITUNG
INSTRUCCIONES DE USO • INSTRUÇÕES DE FUNCIONAMENTO**

EG

I

F

D

E

P

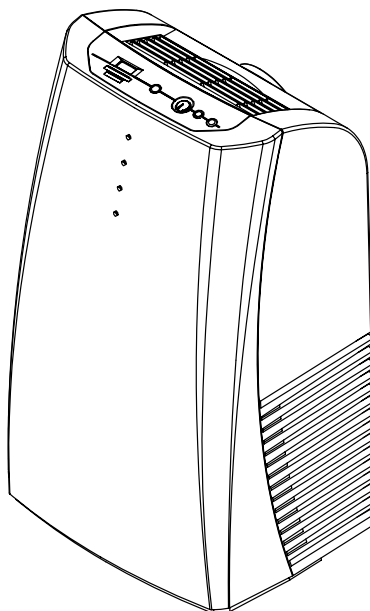

**MOVABLE AIR CONDITIONER • CLIMATIZZATORE PORTATILE
CLIMATISEUR MOBILE • MOBILES KLIMAGERÄT
ACONDICIONADOR PORTÁTIL • AR CONDICIONADO PORTÁTIL**

Save these instructions / Conservate queste istruzioni / Conserver cette notice d'utilisation
Bewahren Sie bitte diese Bedienungsanleitungen auf / Guardeis estas instrucciones / Guarde estas instruções

37.4252.031.0 01/2007-ce

SOMMAIRE

LE PRODUIT	2
TABLEAU DE COMMANDES	3
AVANT D'UTILISER LE CLIMATISEUR	3
MODE D'EMPLOI	
Refroidissement	4
Déshumidification (dry)	4
REGLAGE DU FLUX D'AIR	5
COMME VIDER LES RESERVOIRS DE CONDENSAT	5
ACCESSOIRES (FOURNIS SUR DEMANDE)	5
KIT HUBLLOT	5
ENTRETIEN ET NETTOYAGE	6
CONSEILS UTILES	6

F

DECLARATION DE CONFORMITE

Ce produit est marqué  puisque il est conforme aux Directives:

– Basse Tension n. 2006/95/CE.
– Compatibilité Electromagnétique n. 89/336 CEE, 92/31 CEE et 93/68 CEE.

Cette déclaration sera nulle en cas d'une utilisation différente de celle déclarée par le Constructeur et/ou de la non-observation, même si partielle des instructions d'installation et/ou usage.



AVERTISSEMENT POUR L'ELIMINATION CORRECT DU PRODUIT AUX TERMES DE LA DIRECTIVE EUROPEENNE 2002/96/CE

Au terme de son utilisation cet équipement ne doit pas être éliminé avec les ordures ménagères. Le produit doit être remis à l'un des centres de collecte sélective locaux ou auprès des revendeurs assurant ce service. Eliminer séparément un équipement électrique et électronique permet d'éviter des potentielles retombées négatives pour l'environnement et la santé humaine dérivant d'une élimination incorrect et permet de récupérer les matériaux qui le composent dans le but d'une économie importante en termes d'énergie et de ressources. Pour rappeler l'obligation d'éliminer séparément ces équipements, le produit porte le symbole d'un caisson à ordures barré.

LE PRODUIT

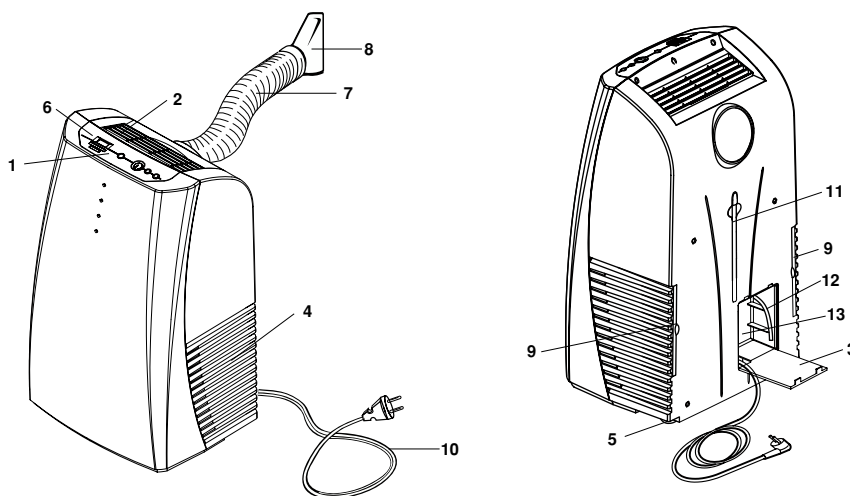

- | | |
|--|--|
| 1. Tableau de commandes | 8. Raccord terminal d'expulsion d'air |
| 2. Déflecteur de soufflage d'air | 9. Filtre à air |
| 3. Porte du câble électrique | 10. Câble électrique avec fiche |
| 4. Grille d'aspiration d'air | 11. Tuyau de drainage sortie de condensât (principal) |
| 5. Roues pour le déplacement | 12. Tuyau de drainage sortie de condensât (secondaire) |
| 6. Programmateur | 13. Compartiment du câble électrique. |
| 7. Manchette d'évacuation d'air/ tube flexible retractable | |

Limites de fonctionnement:

Température intérieure:

Refroidissement: MIN: 15°C B.S. / 12°C B.H.
MAX: 35°C B.S. / 24°C B.H.
Déshumidification: MIN: 10°C B.S. / 80% H.R.
MAX: 35°C B.S. / 80% H.R.

TABLEAU DE COMMANDES

- A. Touche marche - arrêt
- B. Touche refroidissement / Déshumidification
- C. Touche grande et petite vitesse du ventilateur
- D. Sélecteur thermostat électronique
- E. Voyant refroidissement
- F. Voyant grande vitesse du ventilateur
- G. Voyant petite vitesse du ventilateur
- H. Voyant allumé pour déshumidification.
Quand le voyant clignote le réservoir est plein.
- I. Programmeur

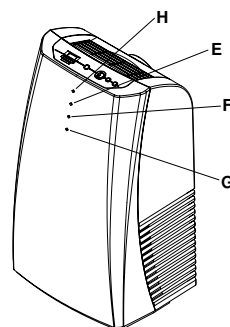

F

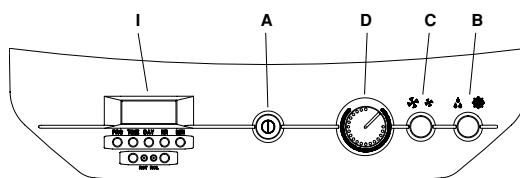

AVANT D'UTILISER LE CLIMATISEUR

- Vérifiez que la tension du réseau d'alimentation est bien de 220-240V ~ 50Hz.
- Assurez-vous que l'installation électrique est en mesure de débiter un courant nécessaire au climatiseur, en plus du courant normalement utilisé pour d'autres usages (appareils électroménagers, éclairage). Voir la puissance absorbée sur la plaquette signalétique du climatiseur.
- Nous conseillons l'installation d'un interrupteur bipolaire, avec un fusible de protection de 10 ampères à retardement, en amont de la fiche d'alimentation.
- L'unité doit être raccordée selon les normes et règlements électriques en vigueur.
- Assurez-vous que le disjoncteur de protection de l'installation est calibré pour supporter un courant de pointe de 20 ampères (normalement pour un temps inférieur à une seconde).
- Ne pas installer le climatiseur dans un local, où il pourrait recevoir des projections d'eau (par exemple dans la buanderie).
- Vérifiez que la touche marche-arrêt sur le tableau de commandes du climatiseur est sur la position OFF.
- La prise du climatiseur doit toujours être pourvue d'une prise de terre efficace.
- N'utilisez jamais la fiche pour arrêter ou mettre en marche le climatiseur; utilisez toujours l'interrupteur prévu sur le tableau de commande de l'appareil.
- Ne pas transporter le climatiseur pendant le fonctionnement, arrêtez-le et débranchez la fiche de la prise de courant. Vérifier et éventuellement vider l'eau de condensation, par le tube de vidange placé à l'arrière.

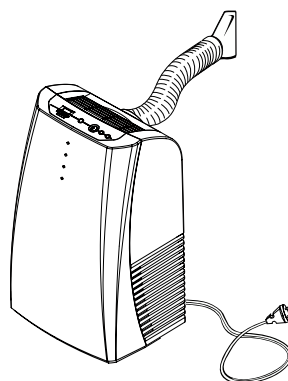

PRECAUTION ! Ne rien introduire dans le climatiseur. Cela est très dangereux car le ventilateur tourne à grande vitesse.

- **ATTENTION!**
Le climatiseur est pourvu d'un système de protection du compresseur contre les surcharges qui l'empêche de fonctionner pendant trois minutes après l'arrêt précédent. Évitez donc les déplacements rapides du sélecteur du thermostat dans les deux sens quand le compresseur fonctionne.
- Assurez-vous que l'air puisse circuler librement autour de l'unité intérieure. Ne pas obstruer avec des rideaux ou similaires les grilles d'arrivée et de sortie d'air. Ne pas déposer des objets sur le climatiseur.
- Le constructeur décline toute responsabilité dans le cas où les normes de sécurité et de prévention contre les accidents ne seraient pas respectées.
- Le climatiseur rejoint l'efficacité maximum aux conditions suivantes:
 - 1-Le tube flexible est rétracté, sans courbes et sans le raccord terminal.
 - 2-A la première mise en marche, faire fonctionner le climatiseur avec le ventilateur sur la PETITE vitesse pendant au moins une heure, puis mettre le ventilateur sur la GRANDE vitesse.



DANGER!

1. Avant de procéder au déplacement ou au nettoyage du climatiseur, débranchez toujours la fiche de la prise de courant

MODE D'EMPLOI

REFROIDISSEMENT ❄️

- Approchez au maximum le climatiseur de la fenêtre. Introduire le tube flexible en l'accrochant à l'arrière de l'unité. Tirez le tube flexible afin d'atteindre l'extérieur en passant sous les battants entrouverts de la fenêtre.
- Si la fenêtre a un rebord intérieur, il peut s'avérer nécessaire d'utiliser le raccord terminal prévu à cet effet (fourni avec l'unité). Introduisez le raccord dans l'extrémité libre du flexible.
- Ouvrez la fenêtre et bloquez un des battants avec la poignée. Posez le raccord terminal sur le battant fixe, rapprochez l'autre battant de la fenêtre.
- Évitez de trop courber ou plier le tube flexible.
- Si vous utilisez le hublot, pratiquez un trou de 140 mm dans le carreau de la fenêtre.
- Déplacez le sélecteur (D) thermostat vers la droite, en position de froid maximum.
- Appuyez sur la touche (A) marche-arrêt (⏻) pour mettre le climatiseur en marche: les voyants des dernières fonctions sélectionnées s'allumeront.
- Appuyez sur la touche (B) 🌡️ ❄️ refroidissement, le voyant (E) s'allume.
- Appuyez sur la touche (C) pour sélectionner la grande vitesse du ventilateur, le voyant (F) s'allume.

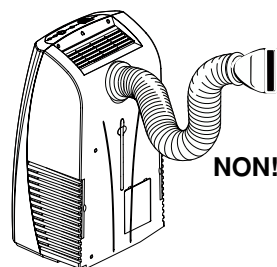
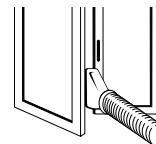

F

REMARQUE

Le climatiseur élimine l'eau de condensation automatiquement à la GRANDE vitesse du ventilateur, tandis que à la PETITE vitesse l'eau de condensation est recueillie dans le réservoir.

- Dès lors, déplacez lentement le sélecteur du thermostat vers la gauche afin d'obtenir l'arrêt du compresseur. A ce stade, le climatiseur est programmé pour fonctionner automatiquement sous le contrôle du thermostat, en maintenant la température désirée dans la pièce.
- Pour arrêter le climatiseur, appuyez à nouveau sur la touche (A) marche-arrêt pour mettre l'unité en position OFF.

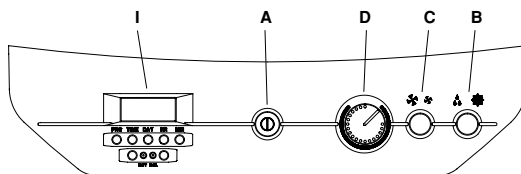

DESHUMIDIFICATION 💧

Quand le climatiseur fonctionne comme déshumidificateur, il ne rafraîchit pas la pièce.

Quand vous utilisez l'appareil comme déshumidificateur, **le tube flexible ne doit pas être monté** sur le climatiseur.

- Débranchez le tube flexible en saisissant le point d'accrochage sur le climatiseur et faites-le le tourner jusqu'au décrochage. Appuyez sur la touche (A) ⏻ marche-arrêt pour mettre le climatiseur en marche.
- Sélectionnez le mode déshumidification en appuyant sur la touche (B) 🌡️ 💧. Le voyant (H) s'allume. L'humidité absorbée de la pièce (condensât) est recueillie dans le réservoir intérieur.
- Pour arrêter le climatiseur, appuyez à nouveau sur la touche (A) marche-arrêt pour le mettre en position OFF.

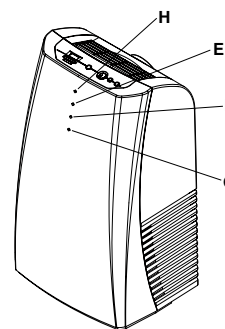

ATTENTION!

Le climatiseur peut fonctionner comme déshumidificateur seulement si la température de la pièce est supérieure à 10 °C. Si la température est inférieure à 10 °C, le compresseur s'arrête et la déshumidification n'a pas lieu, tandis que le ventilateur continue à fonctionner.

ATTENTION:

la commande provoque un retard à peu près de trois minutes chaque fois que les touches A, B et le thermostat D sont activés ou en ôtant et insérant la fiche du câble d'alimentation électrique.

REGLAGE DU FLUX D'AIR

Vous pouvez régler la direction du flux d'air grâce au déflecteur situé sur la bouche de sortie d'air. Saisir avec les deux mains une ailette du déflecteur et tirez-la vers vous afin d'orienter le flux d'air.

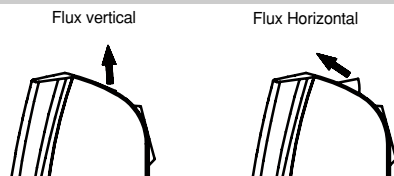

COMME VIDER LES RESERVOIRS DE CONDENSAT

L'humidité absorbée est recueillie dans le réservoir intérieur et peut être vidée par le tube de vidange extérieur à l'arrière de l'unité.

- Quand le réservoir de condensat est plein, le climatiseur s'arrête automatiquement et le témoin "réservoir plein" (H) commence à clignoter. La capacité du réservoir permet une autonomie de fonctionnement d'environ 6 heures.
- Vérifier l'existence d'eau à l'intérieur du climatiseur en regardant le tube de vidange extérieur placé à l'arrière.
- Appuyez sur la touche marche / arrêt, mettez-la en position OFF et enlevez la fiche de la prise de courant.
- Placez un récipient au dessous du tube de vidange.
- Saisissez le tube et tirez-le de son logement à l'arrière du climatiseur.
- Fermez avec le pouce l'ouverture du tube et, en l'inclinant vers le récipient, videz l'eau de condensation.
- A la fin des opérations, remettez le tube de vidange en place.

Chaque fois que le climatiseur doit être déplacé dans un autre local ou ranger à la fin de la saison, vider aussi le réservoir secondaire, par le tube de vidange qui se trouve à l'intérieur du compartiment du câble électrique.

IMPORTANT

A la fin des opérations boucher le tube avec son bouchon.



DANGER!

- Placez toujours la touche marche / arrêt sur OFF avant de débrancher l'appareil.
- Débrancher toujours l'appareil avant de vider l'eau de condensation collectée à l'intérieur du climatiseur.

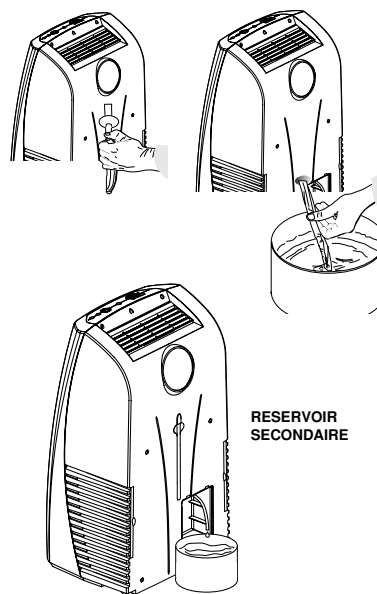

F

ACCESSOIRES (FOURNIS SUR DEMANDE)

KIT HUBLLOT

VITRAGE SIMPLE

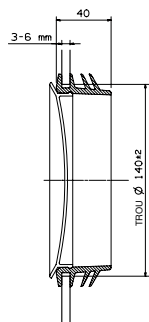

VITRAGE DOUBLE

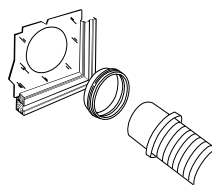
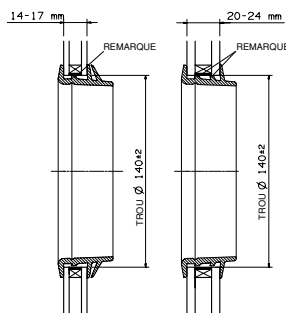

MONTAGE

- Pratiquez un trou dans le carreau de la fenêtre.
- Enchâsez le hublot sans le bouchon.
- Enlevez le raccord final de la sortie d'air chaud du tuyau flexible rétractable.
- Approchez le climatiseur de la fenêtre et enchâsez le tuyau de sortie d'air dans le hublot.

Si on désire utiliser le climatiseur dans plusieurs locaux, il est possible d'acheter séparément plusieurs hublots pour l'expulsion de l'air.

NOTE

Eliminer une ou deux membranes, en les coupant avec des ciseaux d'après l'épaisseur du vitrage.

ENTRETIEN ET NETTOYAGE

ATTENTION! Avant de procéder à des opérations de nettoyage et d'entretien, débranchez l'appareil.

1. Nettoyage des filtres à air.

Les filtres doivent être contrôlés au moins une fois toutes les deux semaines (pendant les périodes de fonctionnement). Le fonctionnement avec un filtre sale ou obstrué provoque une diminution de l'efficacité du climatiseur et peut causer de graves problèmes. Les filtres sont placés derrière des grilles d'aspiration gauche et droite et s'extraient vers le derrière de l'unité. Utilisez un aspirateur pour éliminer la poussière. Si ce la n'a pas suffi, lavez le filtre à l'eau tiède et savonneuse, rincez-le à l'eau froide et séchez-le avant de le replacer.

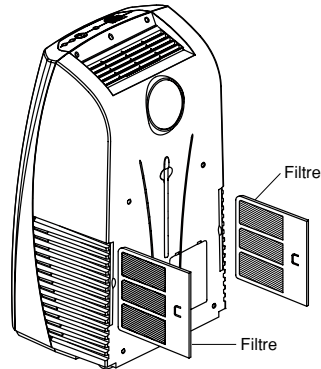

2. Nettoyage de l'habillage et de la grille.

Pour nettoyer le climatiseur, frottez-le avec un chiffon doux, légèrement humide. Pour enlever les taches éventuelles, utilisez de l'eau savonneuse. N'utilisez jamais de dissolvants, essence ou autres produits chimiques agressifs, ni de l'eau très chaude. Ne versez jamais d'eau sur le climatiseur pour le nettoyer: vous pourriez endommager les composants internes ou provoquer des décharges électriques.

3. En cas de non utilisation.

Si vous prévoyez de ne pas utiliser le climatiseur pendant une longue période, nettoyez le filtre et vérifiez que les réservoirs intérieurs sont vides. Si vous rangez l'appareil dans un débaras, prenez bien soin de le mettre en position verticale. Ne déposez pas d'objets lourds dessus et si possible protégez-le avec une housse en plastique.

4. Transport.

Quand vous transportez le climatiseur, maintenez-le autant que possible en position verticale. Si cela s'avérait impossible, couchez-le sur un côté; lorsque vous arrivez à destination, remettez au plus vite l'appareil en position verticale et attendez au moins 10 minutes avant d'utiliser la fonction de refroidissement.

5. Pour votre sécurité, vérifiez périodiquement les conditions du câble d'alimentation électrique; le branchement électrique de l'unité est du type X avec le câble préparé de façon spécial; dans le cas où il est endommagé par l'usage, adressez-vous au Service Après-Vente pour le remplacement.

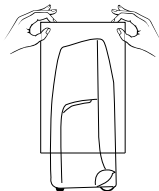
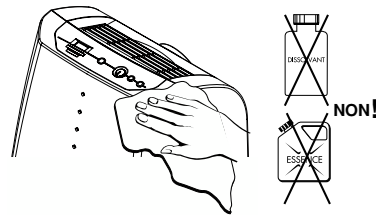
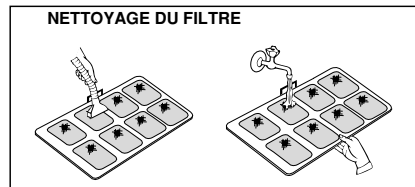

NON!

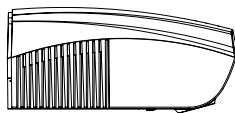

NON!

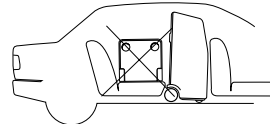

CONSEILS UTILES

Si le climatiseur ne fonctionne pas, avant de faire appel au Service Après-Vente, vérifiez que:

- la fiche est correctement branchée dans la prise de courant;
- l'interrupteur général est enclenché et qu'aucun fusible soit brûlé;
- le filtre à air est propre;
- le tube flexible est placé correctement, ni trop plié, ni trop courbé;
- le sélecteur du thermostat est placé correctement pour la température désirée (déplacez le sélecteur progressivement dans le sens des aiguilles d'une montre jusqu'à la mise en marche du compresseur, après le période de retard);
- la température ambiante est supérieure à 15 °C pour le mode refroidissement et 10°C pour la déshumidification.
- toutes les instructions contenues dans cette notice ont été scrupuleusement observées.



ATTENTION

Le voyant (H) qui clignote et l'arrêt simultané du climatiseur indiquent que le réservoir de condensât intérieur est plein.

Caractéristiques techniques

- Sécurité de sauvegarde de programmes par pile lithium avec autonomie d'environ de 5 ans
- Afficheur 24 heures
- Programmation journalière et hebdomadaire
- 8 programmes ON , 8 programmes OFF

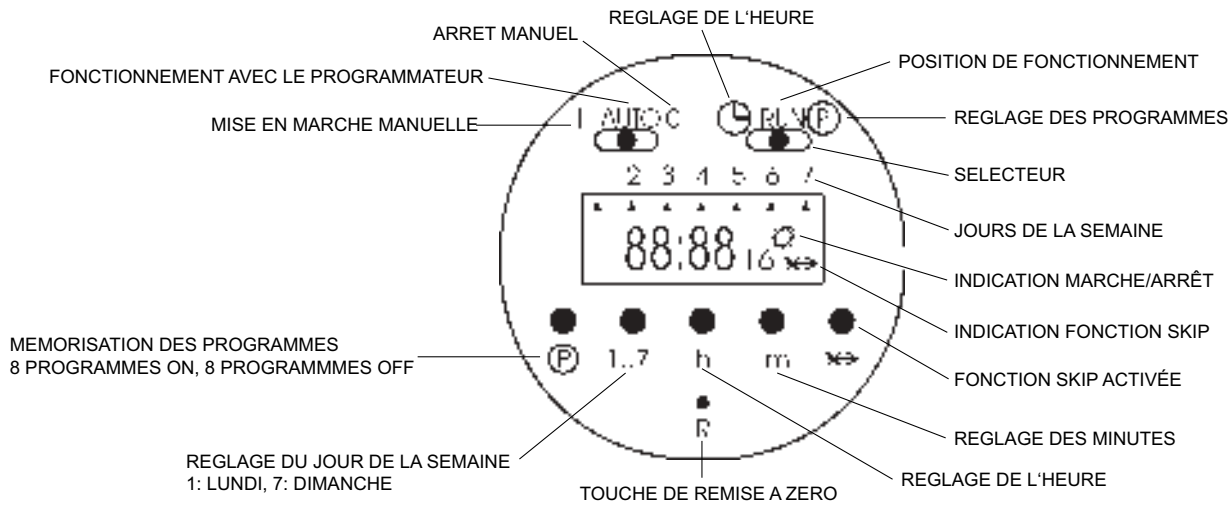

Fonctions du programmateur:

I: le climatiseur fonctionne avec permanence (utiliser directement la touche marche/arrêt du climatiseur pour le arrêter)

AUTO: le climatiseur fonctionne selon les programmes choisis avec le programmateur

O: le climatiseur est avec permanence arrêté (il ne peut être mis en marche pas même avec la touche marche/arrêt du climatiseur)

NOTICE D'UTILISATION DU PROGRAMMATEUR

1. Remise à zéro du programmateur:

Assurez-vous que le sélecteur soit sur la position **RUN** et appuyez-vous la touche R avec la point d'un crayon (l'afficheur clignote).

2. Réglage du jour de la semaine et de l'heure actuelle:

Mettre le sélecteur sur la position \odot , choisir le jour actuel par la touche 1...7 (visualisé par une flèche \blacktriangle dans l'afficheur), effectuer la mise à l'heure par les touches **h** et **m**. Remettre le sélecteur sur la position **RUN**.

3. Choix des jours ou des groupes des jours:

Il est possible établir des programmes pour des jours particulières et pour les suivants groupes de jours, en appuyant la touche 1...7:

1-2-3-4-5 (de lundi a mardi)

6-7 (samedi et dimanche)

1-2-3-4-5-6 (de lundi a samedi)

1-2-3-4-5-6-7 (de lundi a dimanche)

4. Etablissement des programmes ON/OFF:

- Mettre le sélecteur sur la position **P** (l'indication de l'heure dans l'afficheur clignote, apparaît le symbole de une ampoule et le nombre 1 de le premier réglage de l'heure).
- Choisir le jour ou le groupe de jours par la touche 1...7 (une flèche \blacktriangle apparaît dans l'afficheur en correspondance au jour ou beaucoup de flèches en cas du groupe des jours).
- Régler l'heure de mise en marche par les touches **h** et **m**.
- Appuyer sur la touche **P** pour établir l'heur d'arrêt (l'indication de l'heure dans l'afficheur clignote de nouveau, le symbole de l'ampoule disparaît et apparaît le nombre 2).
- Confirmer le jour par la touche 1...7 et régler l'heure d'arrêt par les touches **h** et **m**.
- Répéter ces opérations, en séquence, jusque maximum 8 programmes ON et 8 OFF, distribués pour les jours que on veut programmer.
- Quand le réglage des programmes est terminé, remettre les sélecteurs sur la position **RUN** et **AUTO**.

NOTE: Pendant les jours que n'ont pas été programmés, le climatiseur est arrêté.

5. Fonction SKIP:

La fonction SKIP (saut de programme) est active seulement pendant le fonctionnement automatique du programmateur (**AUTO**) + (**RUN**); en appuyant la touche \blacktriangleright le programmateur change le mode de fonctionnement de ON en OFF et vice versa; cette fonction reste active jusqu'au programme suivant.

Si cette fonction est active le symbole \blacktriangleright apparaît sur l'afficheur.

Pour désactiver la fonction SKIP, appuyer encore la même touche.

6. Visualisation, correction ou élimination des programmes établis:

Pour visualiser les programmes établis, pendant le fonctionnement, mettre le sélecteur sur la position **P** et appuyer plus fois sur la touche **P**.

Il est possible, de cette façon, modifier les heures de mise en marche et d'arrêt par les touches **h** et **m** et éliminer un ou plus programmes, en appuyant a le même temps sur les touches **P** et \blacktriangleright .

PROGRAMMATEUR ELECTRONIQUE 24 HEURES

Caractéristiques techniques

- Sécurité de sauvegarde de programmes : 150 heures
- Afficheur 24 heures
- Programmation journalière et hebdomadaire
- 6 programmes ON , 6 programmes OFF

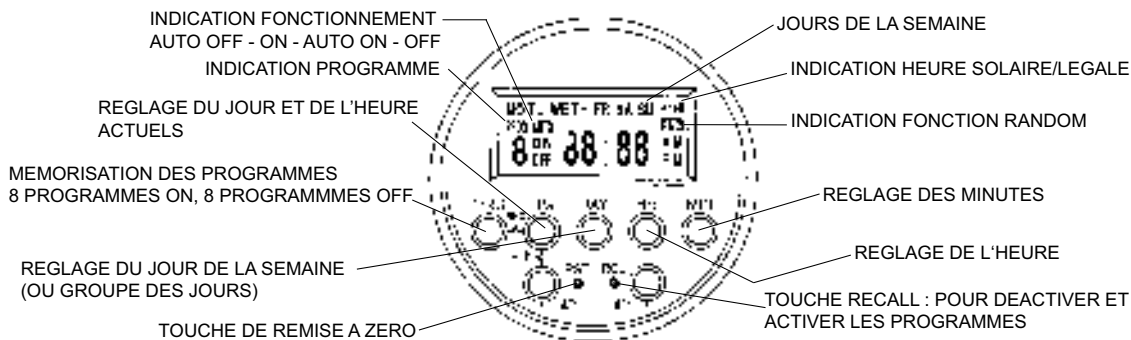

NOTICE D'UTILISATION DU PROGRAMMATEUR

1. Remise à zéro du programmateur:

Appuyez-vous la touche **RST** avec la point d'un crayon.

2. Réglage du jour de la semaine et de l'heure actuelle:

Maintenir appuyé la touche **TIME** pendant le réglage ou la correction de l'heure; appuyer sur la touche **DAY** jusqu'à régler le jour de la semaine (visualisé par les abréviations en Anglais dans l'afficheur), effectuer la mise à l'heure par les touches **HR** et **MIN**.

3. Choix des jours ou des groupes des jours:

Appuyer sur la touche **PRG** une fois: "**PROG 1 ON**" apparaît dans l'afficheur qui indique le premier programme ON.

Appuyer sur la touche **DAY** et les suivants groupes de jours ou jours particulières apparier en séquence (chaque fois on appuie sur la touche):

MO-TU-WE-TH-FR-SA-SU (groupe des jours de lundi a dimanche)

MO-TU-WE-TH-FR-SA-SU (jours particulières, chaque fois on appuie sur la touche)

MO-TU-WE-TH-FR (groupe des jours de lundi a vendredi)

SA-SU (samedi et dimanche)

MO-TU-WE-TH-FR-SA (groupe des jours de lundi a samedi)

MO-WE-FR (lundi, mercredi et vendredi)

TU-TH-SA (mardi, jeudi et samedi)

4. Etablissement des programmes ON/OFF

Après avoir appuyé sur la touche **PRG** et sur la touche **DAY** pour choisir le jour ou le groupe des jours (voir point 3)

- Régler l'heure de mise en marche par les touches **HR** et **MIN**.
- Appuyer sur la touche **PRG** de nouveau pour établir l'heur d'arrêt ("**PROG 1 OFF**" apparaît dans l'afficheur qui indique le premier programme OFF).
- Confirmer le jour ou groupe des jours par la touche **DAY** et régler l'heure d'arrêt par les touches **HR** et **MIN**.
- Répéter ces opérations, en séquence, jusque maximum 6 programmes ON et 6 OFF, distribués pour les jours qu' on veut programmer.
- Quand le réglage des programmes est terminé, appuyer sur la touche **TIME** pour visualiser l'heure actuelle, au contraire la programmation n'à pas lieu (l'affichage retourne toutefois automatiquement à l'heure actuelle après 2 minutes s'on n'appuie pas des touches).

NOTE: Pendant les jours que n' ont pas été programmés, le climatiseur est arrêté.

5. Visualisation, correction, désactivation et activation des programmes établis

Pour visualiser les programmes établis, pendant le fonctionnement, appuyer plus fois sur la touche **PRG**.

Il est possible, de cette façon, modifier les heures de mise en marche et d'arrêt par les touches **HR** et **MIN** et désactiver ou activer un ou plus programmes, en appuyant **RCL** (voir la fonctionne RECALL - point 6).

6. Fonction RECALL

Si ne voulez pas faire exécuter un programme pour n'importe quelle raison, sans cependant perdre la mémoire réglée

- Appuyer sur la touche **PRG** jusqu'à visualiser le programme que vous volez désactiver.
- Appuyer sur la touche **RCL** avec la point d'un crayon (dans l'affichage l'heure réglée disparaît et apparaît "--:--").
- Appuyer sur la touche **TIME** pour visualiser l'heure actuelle.
- Pour activer de nouveau le programme, suivre la même procédure.

7. HEURE LEGALE / HEURE SOLAIRE

- Pour changer de l'heure légale à l'heure solaire, maintenir appuyé la touche **TIME** et appuyer un de les touches  (dans l'affichage le symbole "+1h" apparaît).
- Pour retourner à l'heure légale suivre la même procédure (dans l'affichage le symbole "+1h" disparaît).

8. Fonction RANDOM

Les programmes réglés seront exécutés avec un retard de 2 à 32 minutes, en cas de interruption de courant, en utilisant cette fonction

- Maintenir appuyé la touche **TIME** et appuyer la touche **PRG** (dans l'affichage le symbole **RND** apparaît à indiquer que la fonction RANDOM est active).
- Pour désactiver la fonction suivre la même procédure (dans l'affichage le symbole **RND** disparaît).

9. Fonctionnement manuel:

En appuyant une de les touches  on peut régler manuellement le programmateur; dans l'afficheur apparent en séquence: AUTO OFF-ON-AUTO ON-OFF

AUTO: le climatiseur fonctionne selon les programmes choisis avec le programmateur (on peut changer de AUTO ON à AUTO OFF ou vice versa, si vous voulez allumer ou éteindre le climatiseur sans perdre le contrôle du programmateur qui puis suivra à exécuter les programmes mémorisées)

ON: le climatiseur fonctionne avec permanence (utiliser directement la touche marche/arrêt du climatiseur pour le arrêter)

OFF: le climatiseur est avec permanence arrêté (il ne peut être mis en marche pas même avec la touche marche/arrêt du climatiseur)